

新型油切本体

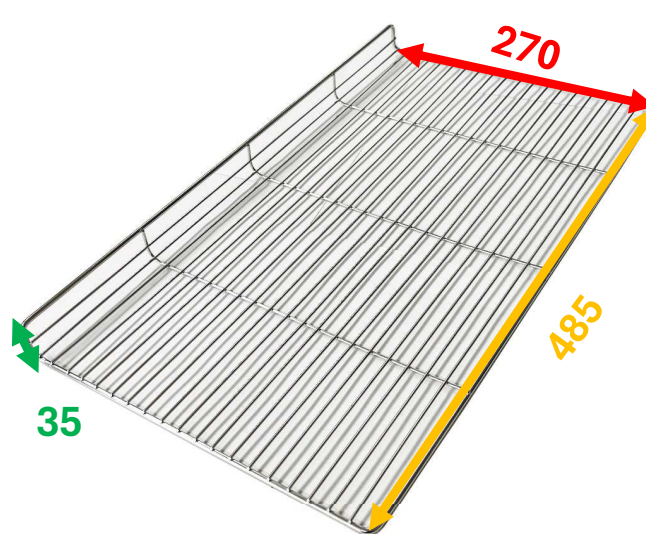

新型油切アミ

2024年4月から
新型油切本体 510*295*35
・本体側が斜めで角ばっている

新型油切アミ 485*270*35
・立ち上がり寸法が短い



新旧の互換性はありません

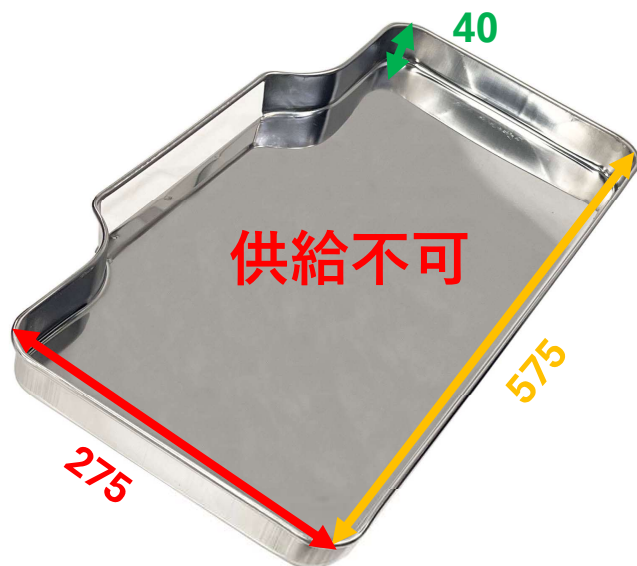

旧型油切本体

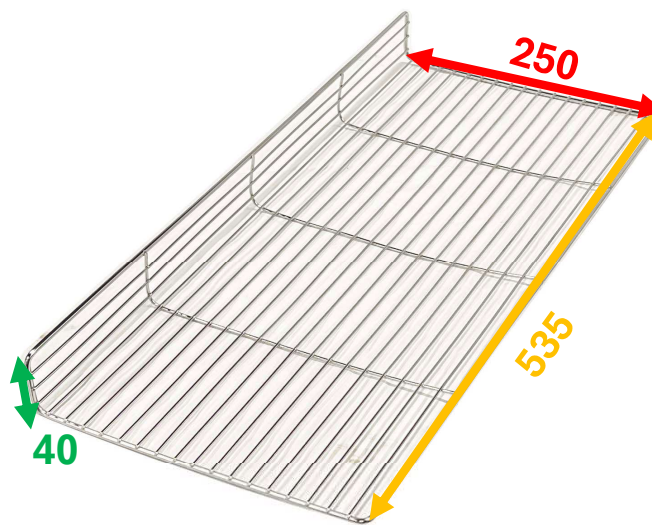

旧型油切アミ

旧型油切本体 575*275*40
・本体側が丸く括れている

旧型油切アミ 535*250*40
・立ち上がり寸法が長め